

# FLEXI TOP

Monochromatic - RGB - RGBW

## MOUNTING INSTRUCTION

IT

EN

ES

FR

DE

CN

KSA



**ALDABRA**  
L U C E C O N T E M P O R A N E A



# INSTALLATION INFORMATION

## FLEXI TOP Monochromatic - RGB - RGBW

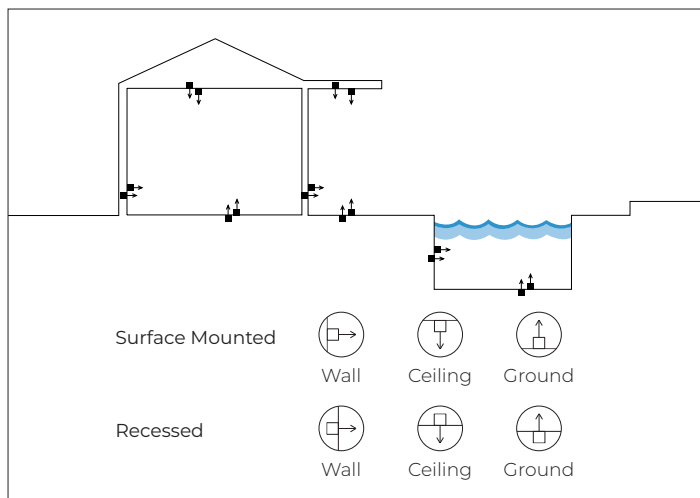

### Mounting Position

- ENG Mounting positions.
- ITA Posizioni di montaggio.
- DE Einbaulagen.
- FR Positions de montage.
- ES Posiciones de montaje.
- CN 安装位置

بيعتما وخاهه.

KSA

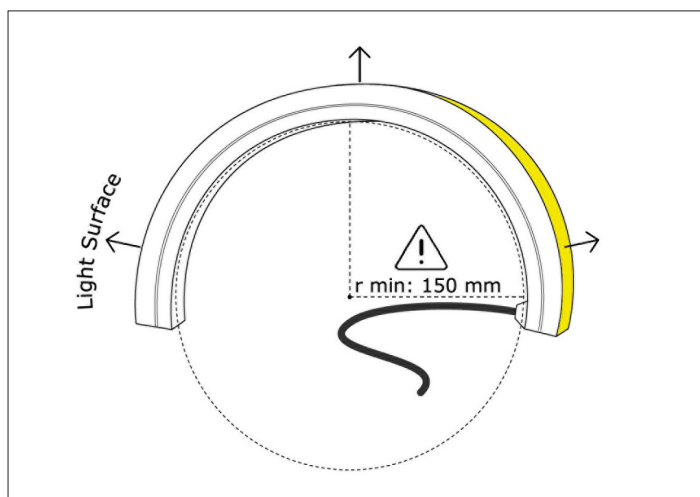

### Minimum bending radius

- ENG Minimum bending radius
- ITA Raggio minimo di curvatura.
- DE Mindestbiegeradius.
- FR Rayon de courbure minimum.
- ES Radio de curvatura minimo.
- CN 最小弯曲半径

نصف قطر الانحناء الأدنى

KSA

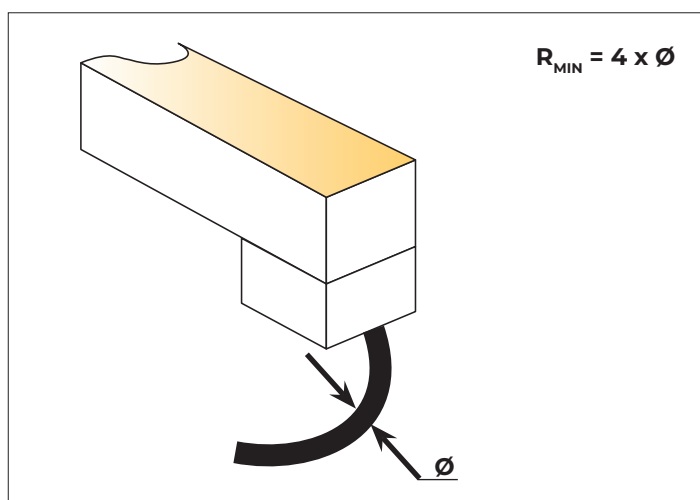

### Minimum bending radius of the cable

- ENG Minimum bending radius of the cable.
- ITA Raggio minimo di curvatura del cavo.
- DE Minimaler Biegeradius des Kabels..
- FR Rayon de courbure minimal du câble.
- ES Radio mínimo de curvatura del cable.
- CN 电缆的最小弯曲半径

نصف قطر الانحناء الأدنى للكابل

KSA

# INSTALLATION INFORMATION

## FLEXI TOP Monochromatic - RGB - RGBW

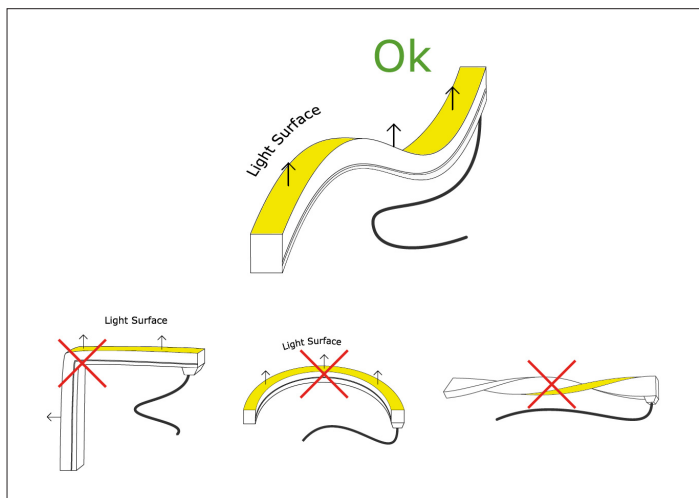

### Approved bending configurations

- ENG Approved bending configurations.
- ITA Piegatura consentita.
- DE Zugelassene Biegekonfigurationen..
- FR Configurations de courbure approuvée.
- ES Configuraciones de curvatura aprobadas.
- CN 批准的弯曲配

تكوينات الانحناء المعتمدة KSA

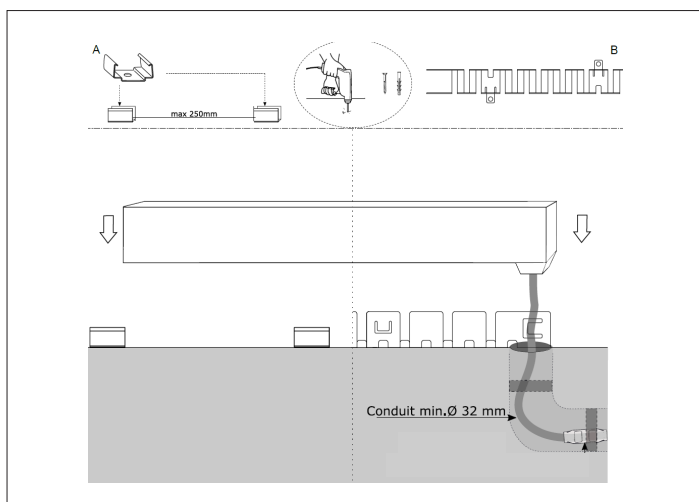

### Surface mounting

- ENG Surface mounting.
- ITA Installazione in superficie.
- DE Oberflächenmontage.
- FR Montage en surface.
- ES Montaje en superficie.
- CN 表面安装

نصف قطر الانحناء الأدنى KSA

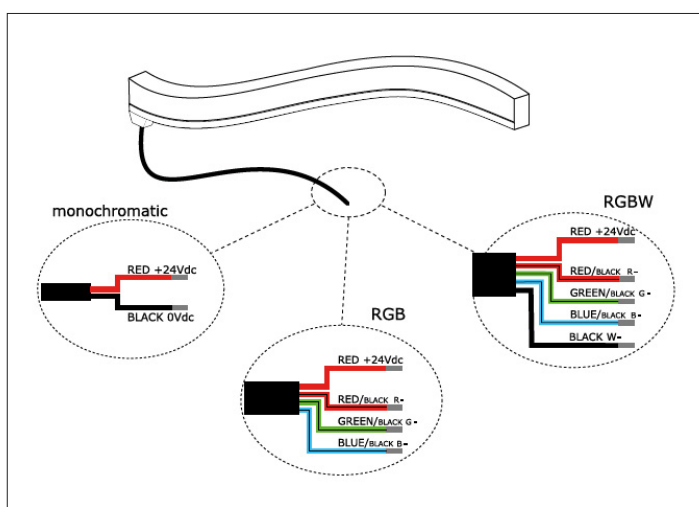

### Electrical diagram

- ENG Electrical diagram.
- ITA Schema elettrico.
- DE Elektroschaltplan.
- FR Schéma électrique.
- ES Esquema eléctrico.
- CN 电气原理图

مخطط كهربائي KSA

# CUTTING INFORMATION

FLEXI TOP Monochromatic - RGB - RGBW

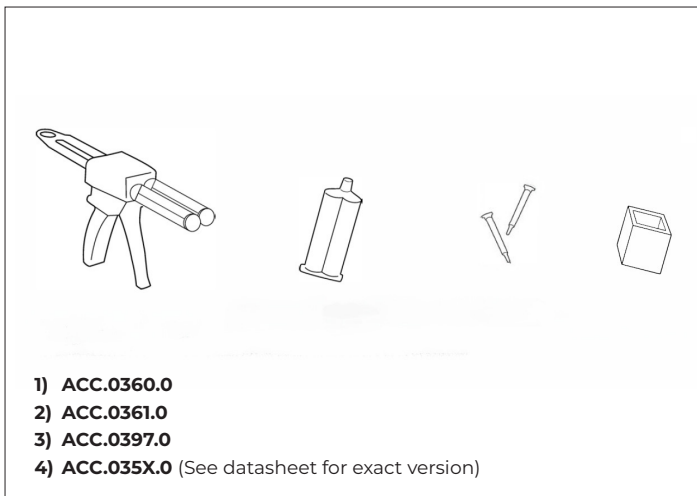

## Cutting accessories

- ENG Cutting accessories.
- ITA Accessori per il taglio.
- DE Zubehör zum Schneiden.
- FR Accessoires de découpe.
- ES Accesorios de corte.
- CN 切割配件

إكسسوارات التقطيع. KSA

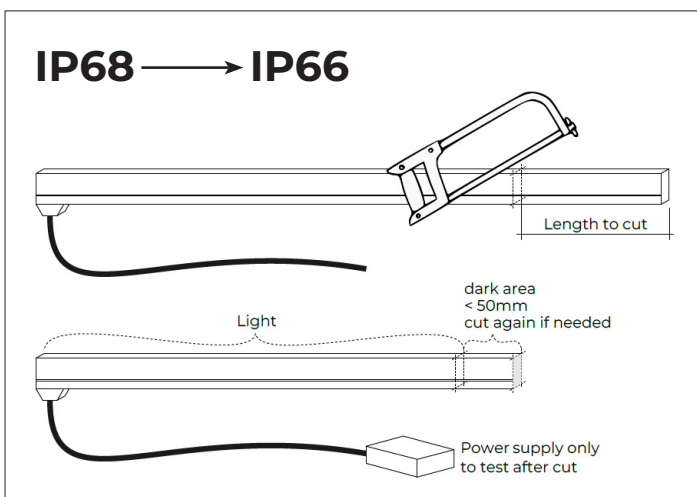

## Cutting instructions

- ENG Cutting instruction.
- ITA Istruzioni di taglio.
- DE Anleitung zum Schneiden.
- FR Instructions pour la coupe.
- ES Instrucción de corte.
- CN 切割指导

تعليمات التقطيع. KSA

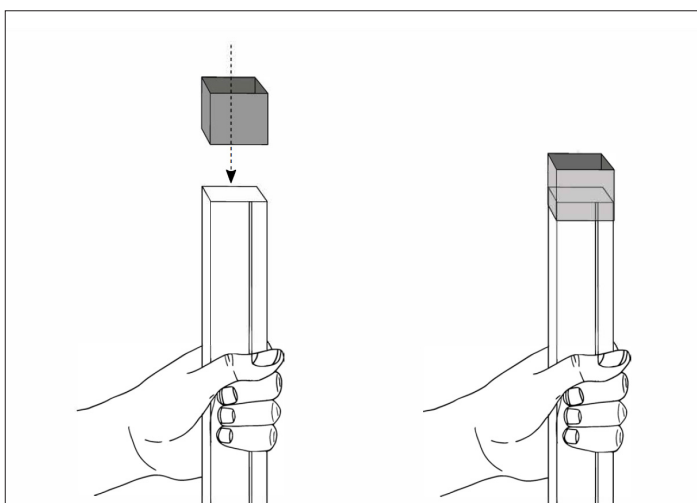

## Kit placement

- ENG Kit placement.
- ITA Posizionamento del kit.
- DE Zusammenbau des Sets.
- FR Montage du kit.
- ES Colocación del kit.
- CN 安装套件

تجميع المجموعة. KSA

# CUTTING INFORMATION

FLEXI TOP Monochromatic - RGB - RGBW

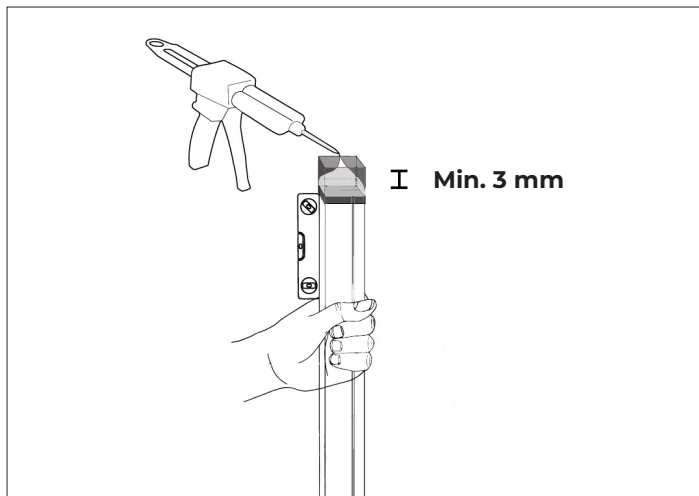

## Filling the kit

- ENG Fill the kit and wait 20 minutes.
- ITA Riempire il kit e aspettare 20 minuti.
- DE Füllen Sie das Kit und warten Sie 20 Minuten.
- FR Remplir le kit et attendre 20 minutes.
- ES Llène el kit y espere 20 minutos.
- CN 装入试剂盒, 等待 20 分钟

املاً المجموعة وانتظر 20 دقيقة. KSA

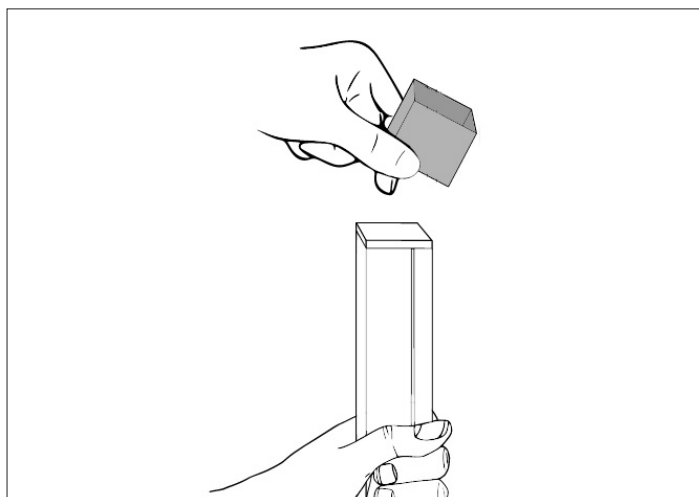

## Remove the cap

- ENG Remove the cap.
- ITA Istruzioni di taglio.
- DE Entfernen Sie die Kappe.
- FR Retirez le capuchon.
- ES Quitar la tapa.
- CN 取下盖子

انزع الغطاء. KSA

# GENERAL WARNINGS

## FLEXI TOP Monochromatic - RGB - RGBW



### ITA IMPORTANTE:

- E' responsabilità dell' installatore garantire che il collegamento elettrico sia di grado IP adeguato al tipo ed all'ambiente di installazione.
- Una volta che il prodotto è stato tagliato non sarà più certificato IP68 bensì IP66.
- Il cavo flessibile esterno di questo apparecchio se danneggiato non può essere sostituito, deve essere sostituito l'intero apparecchio.
- Pulire periodicamente gli apparecchi. Usare solo acqua e sapone.

### ENG IMPORTANT:

- It is the installer's responsibility to ensure that the wiring connection has an IP grade suitable for the type and environment of installation.
- Once the product is cut, it will no longer be IP68 certified but IP66 certified.
- The external flexible cable of this fixture can not be replaced if damaged, the entire unit must be replaced.
- Periodically clean the fixtures. Use only water and soap.

### ES IMPORTANTE:

- Es responsabilidad del instalador asegurarse de que la conexión del cableado sea del grado IP adecuado para el tipo y el entorno de instalación.
- Una vez cortado el producto, ya no tendrá la certificación IP68, sino la IP66.
- El cable flexible externo de este aparato no puede remplazar, en caso de dano debe remplazarse toda la unidad.
- Limpie periodicamente el equipo. Utilice solo agua y jabon.

### DE WICHTIG:

- Es ist der Installateur, dafür zu sorgen, dass die Verdrahtungsverbindung IP-Klasse für den Typ und die Umgebung der Installation geeignet ist.
- Sobald das Produkt zugeschnitten ist, ist es nicht mehr IP68, sondern nach IP66 zertifiziert.
- Die äußere flexible Anschlussleitung dieses Gerätes kann nicht ersetzt werden; wenn sie beschädigt wird, muss die gesamte Leuchte ersetzt werden.
- Reinigen Sie die Leuchten regelmäßig. Verwenden Sie nur Wasser und Seife.

### FR IMPORTANT:

- C'est responsabilité de s'assurer que la connexion du câblage soit de la qualité adaptée au type et environnement d'installation.
- Une fois le produit coupé, il ne sera plus certifié IP68 mais IP66.
- Le câble souple externe de cet appareil ne peut pas être remplacée si elle est endommagée, il faut remplacer l'unité entière.
- Nettoyer régulièrement l'équipement. Utilisez uniquement du savon et de l'eau.

### CN 重要事项:

- 安装人员有责任确保线路连接的 IP 等级适合安装类型和环境。
- 一旦产品被切割, 它将不再符合 IP68 标准, 而是符合 IP66 标准。
- 该灯具的外部软电缆损坏后不能更换, 必须更换整个装置。
- 定期清洁灯具。只能使用水和肥皂。

### ام: KSA

- توقع على عائق عامل التركيب مسؤولية التأكد من أن توصيلات الأسلاك ذات مناسبة لنوع وبيئة التركيب IP درجة.
- لا يمكن استبدال الكابل المرن الخارجي لهذه التركيبات في حالة تلفه، يجب استبدال الوحدة بأكملها.
- قم بتنظيف التركيبات بشكل دوري. استخدم الماء والصابون فقط -